

PL

Instrukcja obsługi z wykazem części zamiennych

Zamiatarka ręczna
Colly 800



Przed uruchomieniem przeczytaj i przestrzegaj instrukcji bezpieczeństwa!
Zachowaj tę broszurę do późniejszego wykorzystania lub dla kolejnego
właściciela.



Szanowny Nabywco,

serdecznie gratulujemy nowej zmiatarki ręcznej i dziękujemy za zakup!

Zdecydowaliście się Państwo na absolutnie doskonały produkt jakościowy! Zmiatarki ręczne Kränzle przekonują pracą przyjazną dla pleców, łatwą obsługą i oszczędnością miejsca.

Aby ułatwić obsługę zmiatarki ręcznej, na następnych stronach wyjaśniamy zasady użytkowania modelu **Colly 800**.

Przed uruchomieniem przeczytaj i przestrzegaj instrukcji bezpieczeństwa! Zachowaj tę instrukcję z wykazem części zamiennych do późniejszego wykorzystania lub dla kolejnego właściciela.

Spis treści	2
Oznaczenia użyte	3
Dane techniczne	4
Wskazówki dotyczące bezpieczeństwa	5
Opis urządzenia	6
Przepisy ogólne	8
Montaż	9
Zasada działania / Uruchomienie	10
Wyłączenie z eksploatacji	14
Drobne naprawy wykonywane samodzielnie bez większego wysiłku	15
Konserwacja	16
Gwarancja	17
Lista części zamiennych	18

Symbole stosowane użyte w instrukcji obsługi



Uwaga dotycząca użytkowania zmiatarki ręcznej. Niezastosowanie się do tej uwagi może spowodować nadmierne zużycie zmiatarki Colly 800.



Ostrzeżenie! Nieprzestrzeganie niniejszej wskazówki może spowodować poważne obrażenia!

Symbole stosowane na opakowaniu



Ten symbol oznacza materiały opakowaniowe, które nadają się do recyklingu i nie wolno utylizować ich wraz z odpadami z gospodarstw domowych. Informacje dotyczące fachowej utylizacji zawarte są w lokalnych wytycznych dotyczących recyklingu obowiązujących w miejscu Państwa zamieszkania.

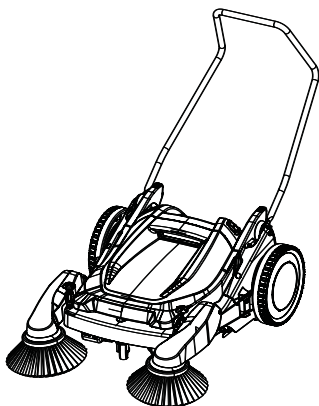

Technical data	Colly 800
Drive	Manual
Area sweeping capacity	2000 m ² /h at 2.5 km/h
Side brushes	2 foldable side brushes mit height-adjustable
Drive wheels	Ø 300 mm
Sweeper roller	Ø 254 mm
Working width	800 mm
Bristles	Combined hard/soft star-shaped
Waste bin volume	30 liters
Push bar	Adjustable and foldable
Exhaust air filter	2 x 6000 mm ² , PPI 45 filter
Dimensions L / W / H (with side brushes)	980 mm x 850 mm x 390 mm (push-bar folded in)
Space needed when standing	750 mm x 400 mm
Weight	19 kg
Ord. no.	50079

Przed każdym użyciem zmiatarkę należy sprawdzić pod kątem prawidłowego stanu i bezpieczeństwa pracy. Jeśli jej stan nie jest idealny, nie wolno używać zmiatarki.

Osoba prowadząca urządzenie musi używać go zgodnie z przeznaczeniem i musi podczas pracy uwzględnić lokalne warunki. Ponadto, podczas pracy z urządzeniem użytkownik musi zadbać o to, aby jego praca nie wyrządziła szkody osobom trzecim. W szczególności należy zwrócić tutaj uwagę na dzieci!

Nie wolno zmiatać substancji toksycznych, rakotwórczych lub palnych, np. arsenu, azbestu, baru, berylu, ołowiu, pestycydów i innych substancji szkodliwych dla zdrowia.

Zmiatarka ręczna nie nadaje się do zmiatania cieczy, a także palących lub żarzących się przedmiotów jak np. papierosy, zapalniczki, popiół itp.

Na ręczce prowadzenia, zasobniku na śmieci, szczotkach bocznych i na pasach istnieje ryzyko zmiżdżenia i ucięcia. Używaj mocnych rękawic. Dotyczy to również usuwania szkła, metalu lub innych materiałów o spiczastych i ostrych krawędziach z zasobnika na śmieci.

Opróżniaj zasobnik zmiatarki po każdym jej użyciu.

Zmiatarkę ręczną należy używać w suchych warunkach. Nie wolno jej używać ani przechowywać na zewnątrz przy dużej wilgotności.

W przypadku używania na wyższych wysokościach i ryzyka upadku, a także na nierównym terenie, urządzenie musi być zabezpieczone przed stoczeniem się lub przewróceniem.

Osoby o ograniczonych zdolnościach fizycznych, sensorycznych lub umysłowych (w tym dzieci) nie powinny używać zmiatarki ręcznej!

Budowa: Colly 800

Budowa urządzenia jest przedstawiona na schemacie.

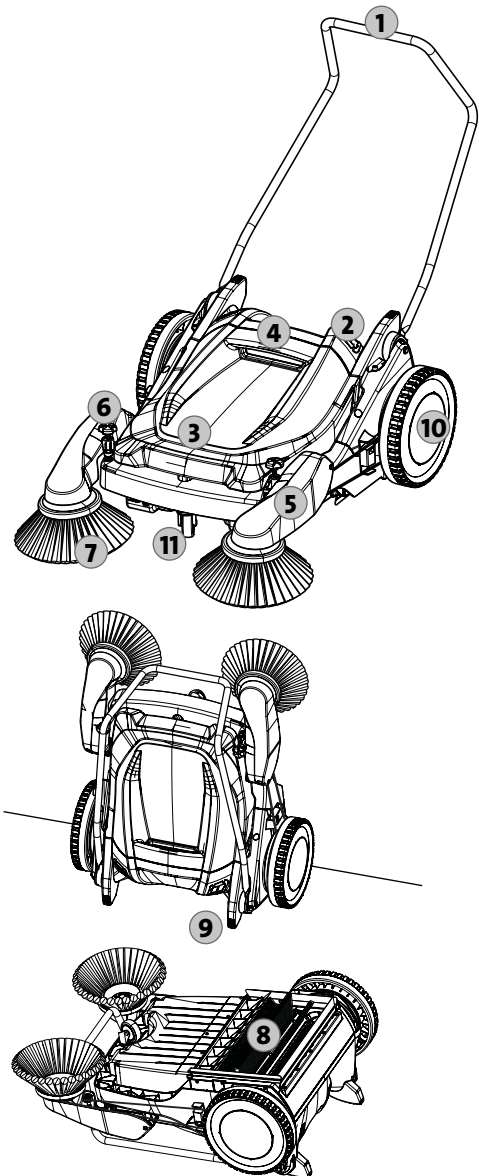

1. Ergonomicznie ukształtowana i regulowana rączka prowadzenia
2. Filtr PPI 45
3. Odporny na uderzenia zasobnik na śmieci
4. Uchwyt do łatwego podnoszenia zasobnika
5. Składane ramiona szczotek bocznych
6. Pokrętko do bezstopniowej regulacji wysokości szczotek bocznych
7. Szczotki boczne
8. Walec zmiatarki o twardym i miękkim włosiu w kształcie gwiazdy
9. Nóżki do przechowywania oszczędzającego miejsce
10. Duże koła z gumowymi oponami
11. Kółko samonastawcze

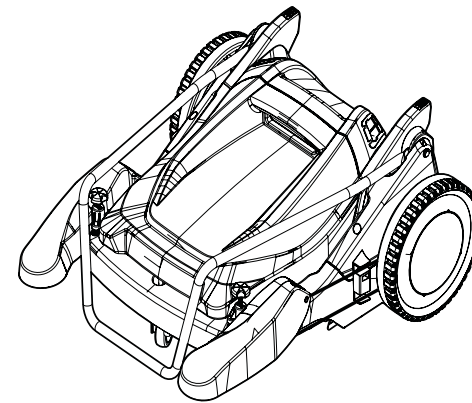
To wszystko kupiłeś:

1. Kränzle Zamiatarka Colly 800

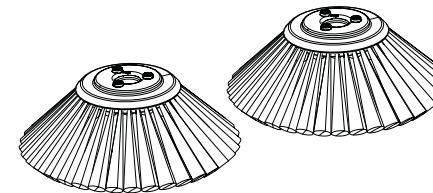

2. 2 boczne szczotki do lewego i prawego ramienia bocznego

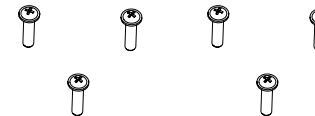

3. 6 śrub z łbem gniazdowym krzyżowym



4. Instrukcja obsługi z wykazem części zamiennych

Użytkowanie zgodne z przeznaczeniem

Ręczna zmiatarka Colly 800 jest przeznaczona wyłącznie do zwykłego zmiatania pomieszczeń oraz powierzchni na zewnątrz, takich jak: zakłady produkcyjne, hale magazynowe, parkingi i przejścia dla pieszych w celu usunięcia suchych śmieci.

Każde inne użycie uznaje się za niezgodne z przeznaczeniem. Kränzle nie ponosi odpowiedzialności za wynikłe z tego szkody. Prawidłowe użytkowanie obejmuje również przestrzeganie terminów konserwacji zalecanych przez Kränzle (patrz Konserwacja).

Zmiatarka Colly 800 jest przeznaczona do użytkowania na równym podłożu.

Dzięki bocznym szczotkom ustawionym do lokalnych warunków można łatwo pchać maszynę po czyszczonej powierzchni. Należy to robić przy normalnej prędkości chodzenia (około 2,5 km/h). Wydajność zmiatania zależy od prędkości, z jaką pchana jest zmiatarka.



Maszyny nie wolno używać do usuwania pyłów niebezpiecznych dla zdrowia (patrz Instrukcje bezpieczeństwa).

Utylizacja starych urządzeń

Stare urządzenia należy usuwać za pośrednictwem odpowiednich systemów zbierania odpadów. Stare urządzenia zawierają cenne surowce wtórne, które należy poddać recyklingowi.

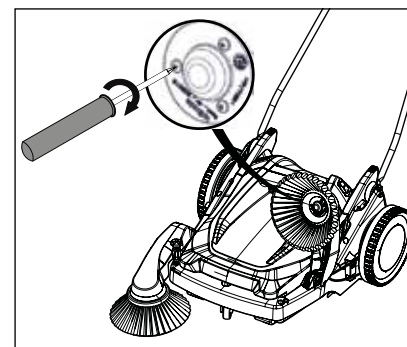
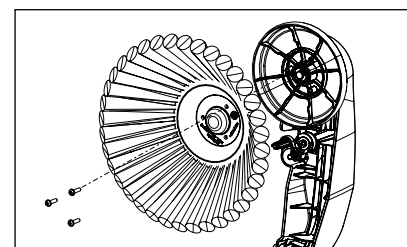
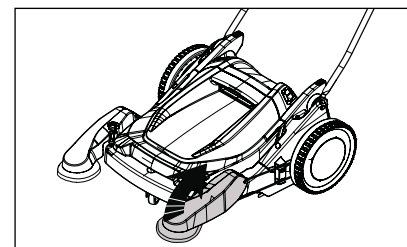
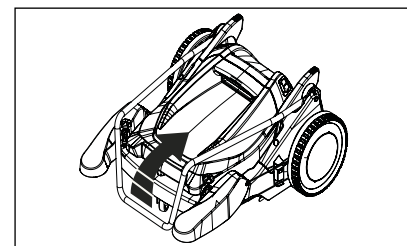

1. Szczotki boczne należy po rozpakowaniu zamontować. Wymij zmiatarkę z opakowania. Najpierw rozłóż do góry rączkę prowadzenia, a następnie oba ramiona szczotek bocznych.

W razie potrzeby ramiona szczotki bocznej można również rozkładać indywidualnie.

2. Do opakowania dołączony jest oddzielny karton. Znajdują się w nim obie boczne szczotki i 6 śrub z łbem gniazdowym krzyżowym.

Przymocuj szczotkę boczną do każdego ramienia szczotki bocznej za pomocą trzech śrub z łbem gniazdowym krzyżowym. Użyj w tym celu odpowiedniego śrubokręta (PZ2).

Regulacja rączki prowadzenia

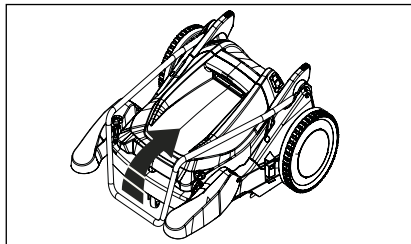

1. Najpierw rozłóż rączkę prowadzenia do góry.

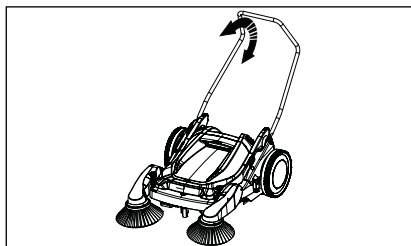

2. Możesz ustawić rączkę prowadzenia na żądaną wysokość roboczą. Umożliwi to pracę bezpieczną dla kręgosłupa.

Regulacja szczotek bocznych

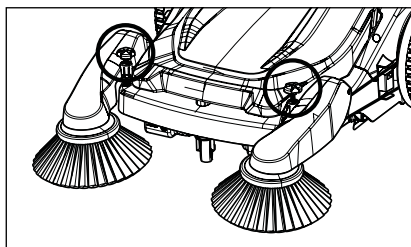

1. Za pomocą pokrętła na ramieniu szczotki bocznej można indywidualnie regulować optymalny nacisk na podłogę dla każdej szczotki. Nacisk należy dostosować do lokalnych warunków, aż do uzyskania dobrego efektu zmiatania.

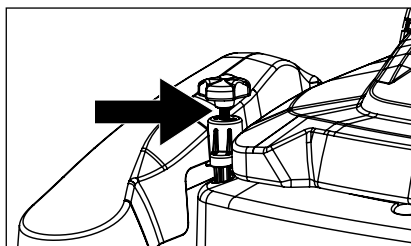

2. Szczotki boczne są fabrycznie ustawione na 7,5 mm.

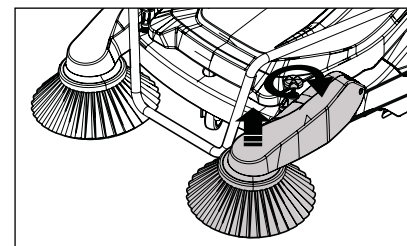

2. Obracanie pokrętła w prawo podnosi szczotkę boczną i zmniejsza nacisk na podłogę.

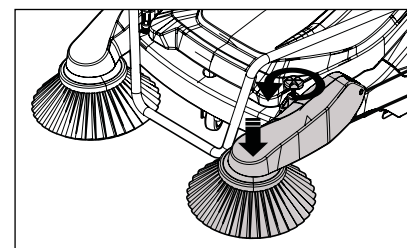

3. Obrócenie pokrętła w lewo spowoduje obniżenie szczotki bocznej i zwiększenie nacisku na podłogę.



Zbyt duży nacisk szczotki bocznej wymaga większego wysiłku podczas pchania i zwiększa zużycie włosa szczotki bocznej. Najlepsze efekty zmiatania uzyskuje się przy prędkości 2,5 km/h, tzn. normalnej prędkości ludzkiego chodu.

Zasada szufelki

Colly 800 pracuje z walcem zmiatarki i dwiema szczotkami bocznymi. Podczas jazdy do przodu napędzany jest walec zmiatarki i szczotki boczne. Dzięki podwójnemu włosiu (twarde i miękkie włosie na przemian) płynnie działająca zmiatarka Kränzle Colly 800 pewnie pochłania kurz, niedopałki, liście, mniejsze plastikowe części i części metalowe do dużego zasobnika.

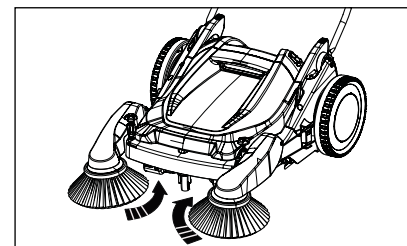

1. Dwie boczne szczotki obracają się podczas jazdy do wewnątrz i przenoszą zanieczyszczenia na walec zmiatarki. Kółko skrętne zapewnia dobre kierowanie Kränzle Colly 800 i zawsze równomierną odległość od podłogi, a tym samym równomierną skuteczność zmiatania.

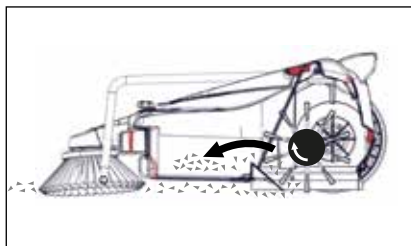

2. Walec zmiatarki obraca się w kierunku przeciwnym do kierunku jazdy i przenosi zanieczyszczenia do zasobnika (zasada szufelki).

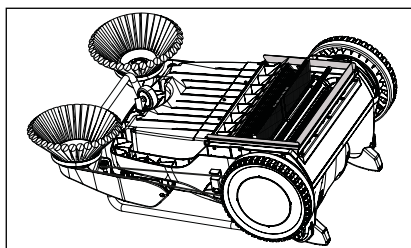

3. Przestrzeń walca zmiatarki jest uszczelniona od podłogi ze wszystkich stron gumowymi uszczelkami. Utrzymuje to poderwany brud w zmiatarce.

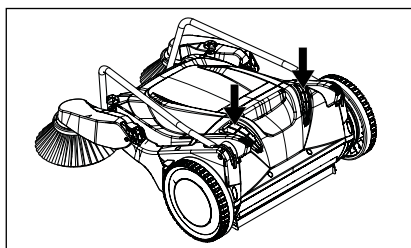

4. Zmiatarka ręczna jest wyposażona w dwa filtry powietrza PPI 45. Filtrują one powietrze, które dostaje się do zasobnika wraz z brudem.

Transport do miejsca użycia

Podczas cofania Kränzle Colly 800 włącza się zintegrowany bieg wolny. W rezultacie funkcje zmiatania są wyłączane, a tym samym walec zmiatarki i obie szczotki boczne nie są już napędzane.



Podczas używania zmiatarki ręcznej należy koniecznie przestrzegać instrukcji bezpieczeństwa.



Colly 800 nie wolno umieszczać i używać w kałużach. Zmiatarkę ręczną należy używać w suchych warunkach.

Pokonywanie schodów

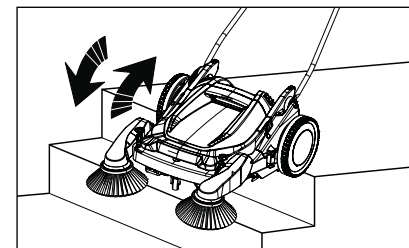

1. Schody w górę:
Po prostu ciągnij zmiatarkę do tyłu w górę po schodach.
2. Schody w dół:
Ostrożnie pchaj Colly do przodu po schodach.

Opróżnianie zasobnika

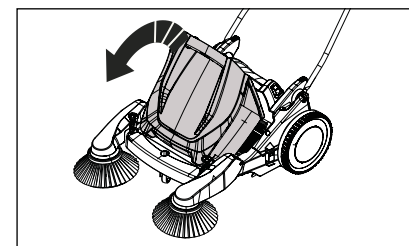

1. Zasobnik można łatwo wyjąć w celu opróżnienia. Dzięki praktycznemu uchwytowi do przenoszenia nie ma kontaktu z zanieczyszczeniami. Zasobnik jest zaprojektowany tak, że można go ustawić pionowo na stopach.

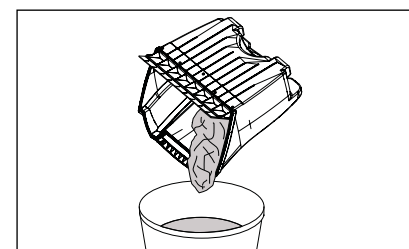

2. Aby opróżnić zasobnik najlepiej przytrzymaj go uchwytem w dół tak, aby gumowa uszczelka była skierowana w Twoją stronę. Następnie opróżnij brud przez narożnik zasobnika. Usuń odpady zgodnie z ich zawartością.

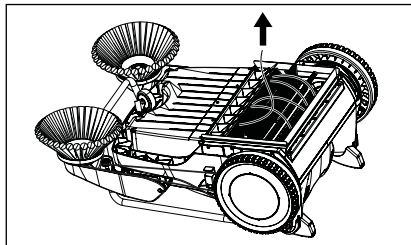
Sprawdź walec zmiatarki

Po każdym użyciu należy sprawdzić, czy wokół szczotki walca zmiatarki nie nawinęły się nici, druty lub taśmy. Należy je usunąć, aby zapewnić prawidłowe działanie i prawidłową pracę walca zmiatarki.

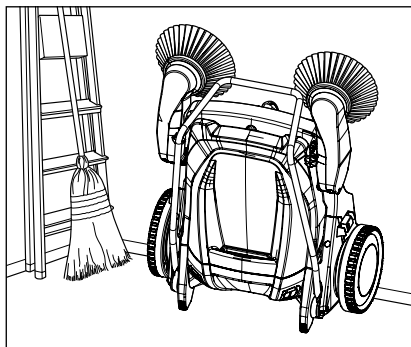
Przechowywanie zajmujące mało miejsca

Za pomocą kilku prostych kroków urządzenie można schować, aby zaoszczędzić miejsce i zabezpieczyć włosie: Po prostu opróżnij zasobnik, złóż rączkę prowadzenia i postaw Kränzle Colly 800 w pozycji pionowej.

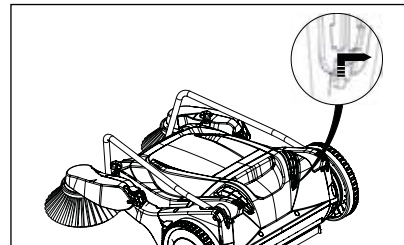
Czyszczenie / Wymiana filtrów

1. Możesz łatwo wyjąć oba filtry PPI 45 (lewy i prawy). Pociągnij w tym celu dolną klapkę do góry i wyciągnij filtr z obudową filtra z zmiatarki.

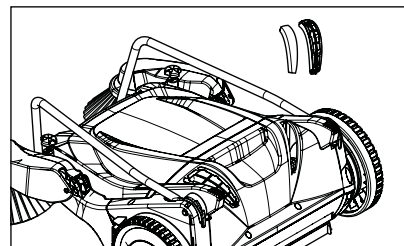

2. Filtry można wyjąć z obudowy filtra i oczyścić sprężonym powietrzem. Jeśli chcesz wymienić filtry, używaj tylko oryginalnych części zamiennych firmy Kränzle.

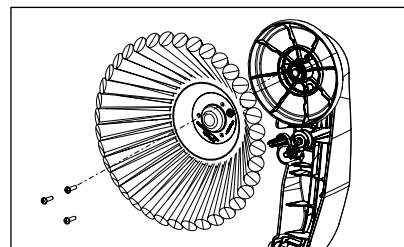
Wymiana szczotek bocznych

1. Rozłóż ramiona szczotek bocznych do góry i odkręć trzy śruby odpowiednim śrubokrętem (PZ2). Wymień zużytą szczotkę boczną na nową i zamocuj ją ponownie za pomocą śrub. Używaj tylko oryginalnych części zamiennych Kränzle.

Po każdym użyciu

1. Opróżnij i oczyść zasobnik na śmieci
2. Oczyść zmiatarkę
3. Sprawdź szczotki boczne pod kątem zużycia
4. Sprawdź walec zmiatarzki pod kątem nawiniętych przedmiotów i zużycia

Przestrzeżenie zalecanych przez nas prac konserwacyjnych gwarantuje, że zawsze będziesz miał do dyspozycji gotowe do użycia, sprawne urządzenie.

Jeśli nie możesz samodzielnie wykonać wymienionych czynności, skontaktuj się z partnerem serwisowym firmy Kränzle.

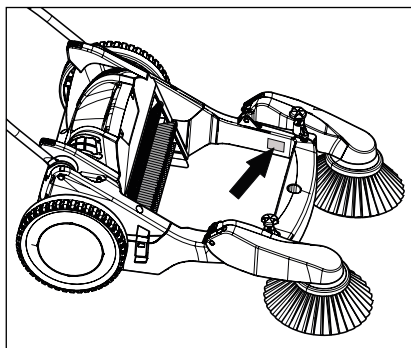

W przypadku wszystkich zapytań i zamówień części zamiennych należy zawsze podawać numer urządzenia podany na tabliczce znamionowej. Wyjmij zasobnik na śmieci. Tabliczka znamionowa jest umieszczona na ramie.

Obowiązek gwarancyjny firmy Josef Kränzle GmbH & Co. KG wobec dystrybutora, u którego została zakupiona ta zmiatarzka marki Kränzle (=produkt), obowiązuje wyłącznie w odniesieniu do wad rzeczowych, takich jak wady materiałowe i produkcyjne.

Defekty spowodowane długotrwałym i częstym użytkowaniem produktu i tym samym typowe dla wieku i intensywności użytkowania zmiatarzki, są wywołane przez zużycie się odpowiednich składników produktu i tym samym nie stanowią wady produktu. Takie wady nie są objęte prawami gwarancyjnymi kupującego. Częściami zużywającymi się są w szczególności pasy, szczotki boczne, w tym włosie i koła zębate.

Produkt musi być użytkowany zgodnie z niniejszą instrukcją obsługi. Instrukcja obsługi jest częścią składową postanowień gwarancyjnych.

Zmiany w elementach bezpieczeństwa produktu, jak również nieprawidłowe działanie lub niewłaściwe użytkowanie produktu mogą spowodować jego uszkodzenie, które nie stanowi wady rzeczowej.

Jeśli przyczyną defektu naszego produktu jest użycie innych niż oryginalne części zamienne Kränzle, może to prowadzić do całkowitej utraty praw gwarancyjnych. Tylko stosowanie oryginalnych części zamiennych Kränzle, które są odpowiednie dla danej zmiatarzki ręcznej marki Kränzle, gwarantuje bezpieczne i bezproblemowe działanie zmiatarzki.

W przypadku wad dla ustawowych roszczeń obowiązują ustawowo ustalone dla danego kraju okresy przedawnień.

W przypadkach gwarancyjnych jak również w razie wystąpienia pozostałych usterek należy zwrócić się do Państwa dealera lub do najbliższej autoryzowanej placówki serwisowej załączając uszkodzoną część wyposażenia i dowód zakupu. Odnośne adresy podane są na stronie internetowej **www.kraenzle.com**.

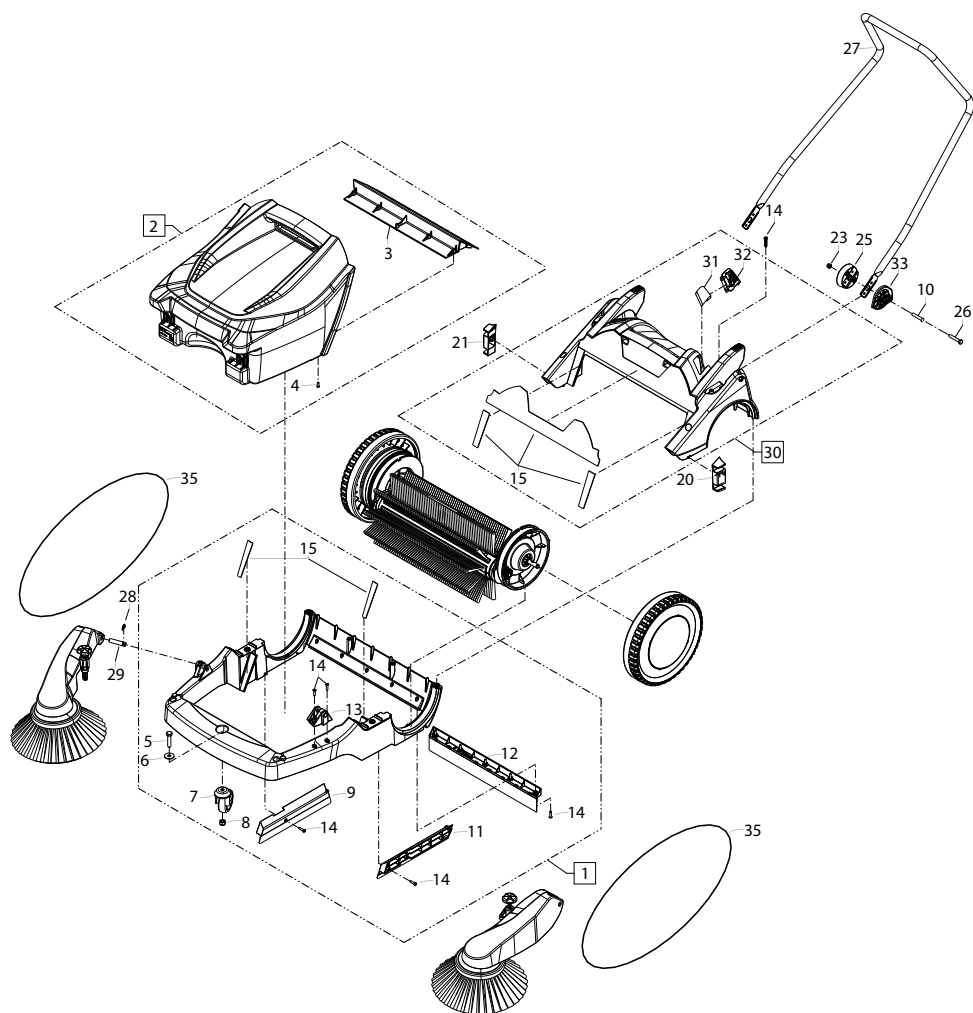

Position No	Bezeichnung Description	Stck. Qty.	Bestell-Nr. Item no.
1	Grundrahmen kpl.	1	505010
2	Behälter komplett	1	505012
3	Kehrleiste	1	505029
4	Kunststoffschraube 5,0 x 14	5	505075
5	Sechskantschraube M10 x 45	1	50180
6	Scheibe Ø 10,5 DIN 9021	1	50182
7	Lenkrolle	1	501641
8	Elastic-Stop-Mutter M10	1	40139
9	Staubleiste rechts	1	505024
10	Adapterbuchse	2	505060
11	Staubleiste links	1	505025
12	Staubleiste hinten	1	505026
13	Lagerbock Seitenbesen links	1	505061
14	Kunststoffschraube 6,0 x 30	19	43423
15	Behälterabdichtung Colly (5-Teilig)	1	505066
20	Riemenführung links	1	505063
21	Riemenführung rechts	1	505064
23	Elastic-Stop-Mutter M8	2	41410
25	Gelenkschale	2	505068
26	Sechskantschraube M8 x 45	2	42815
27	Schubbügel	1	505051
28	Sicherungsscheibe 10 DIN6799	2	50133
29	Gelenkbolzen Seitenbesenarm	2	505050
30	Abdeckrahmen	1	505011
31	Schaumstofffilter	2	505071
32	Entlüftungsrahmen links, rechts	1	505070
33	Arretierplatte rechts, links	1	505069
35	Rundriemen für Seitenbesen	2	505057

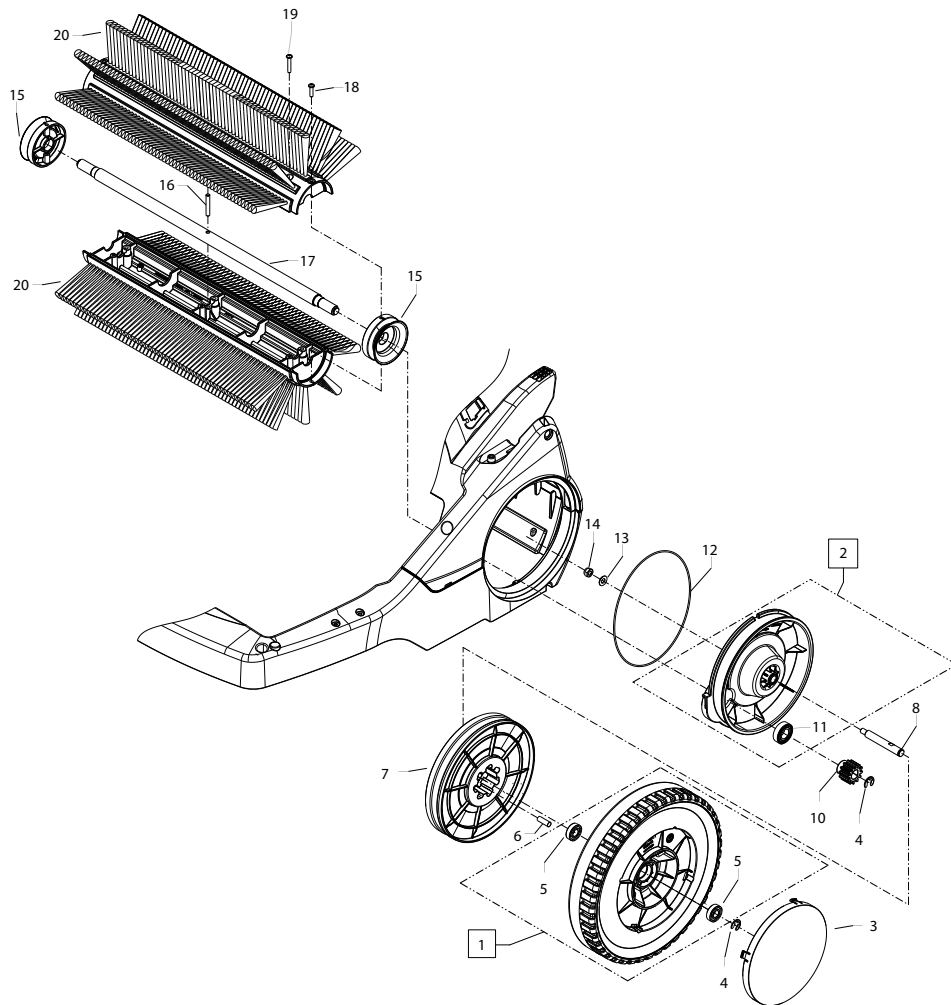

Position No	Bezeichnung Description	Stck. Qty.	Bestell-Nr. Item no.
1	Rad Ø300 mit Lager	1	505013
2	Getriebeabdeckung links	1	505016
3	Radkappe	1	505031
4	Sicherungsscheibe 10 DIN 6799	2	50133
5	Lager 6001 2Z	2	50156
6	Mitnehmer Kehrwalze	7	50111
7	Riemenantrieb links	1	505022
8	Achse M8 x 1	1	505058
10	Zahnrad z=12	1	505020
11	Lager 6003-RS	1	51039
12	O-Ring 190 x 2,0	1	505067
13	Unterlegscheibe 8,4 DIN 125	1	50186
14	Elastic-Stop-Mutter M8 x 1	1	14152
15	Fadenfänger	2	505030
16	Bolzen 5 x 50	1	505072
17	Welle Kehrwalze	1	505053
18	Kunststoffschraube 5,0 x 14	2	434261
19	Kunststoffschraube 6,0 x 30	6	43423
20	Kehrwalze (2 Halbschalen)	1	505014

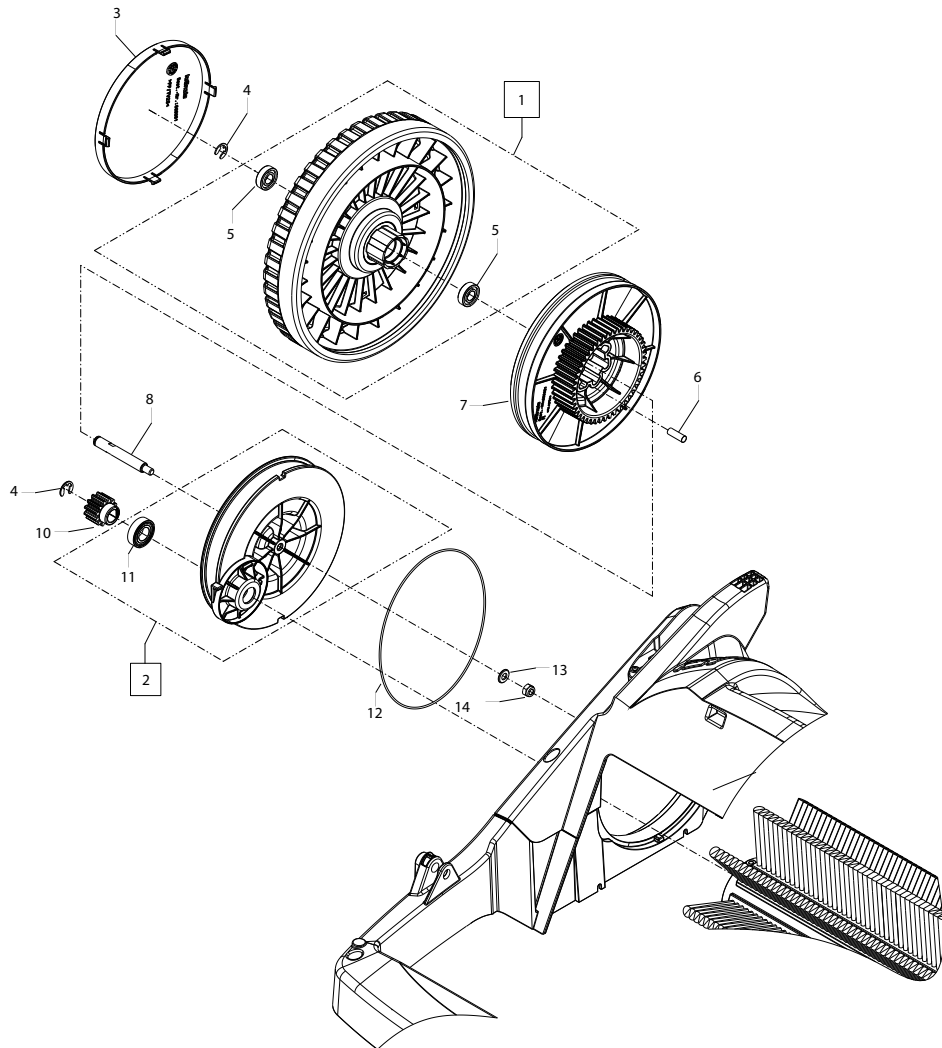

Position No	Bezeichnung Description	Stck. Qty.	Bestell-Nr. Item no.
1	Rad Ø300 mit Lager	1	505013
2	Getriebeabdeckung rechts	1	505015
3	Radkappe	1	505031
4	Sicherungsscheibe 10 DIN 6799	2	50133
5	Lager 6001 2Z	2	50156
6	Mitnehmer Kehrwalze	7	50111
7	Riemenantrieb rechts	1	505021
8	Achse M8 x 1	1	505058
10	Zahnrad z=12	1	505020
11	Lager 6003-RS	1	51039
12	O-Ring 190 x 2,0	1	505067
13	Unterlegscheibe 8,4 DIN 125	1	50186
14	Elastic-Stop-Mutter M8 x 1	1	14152

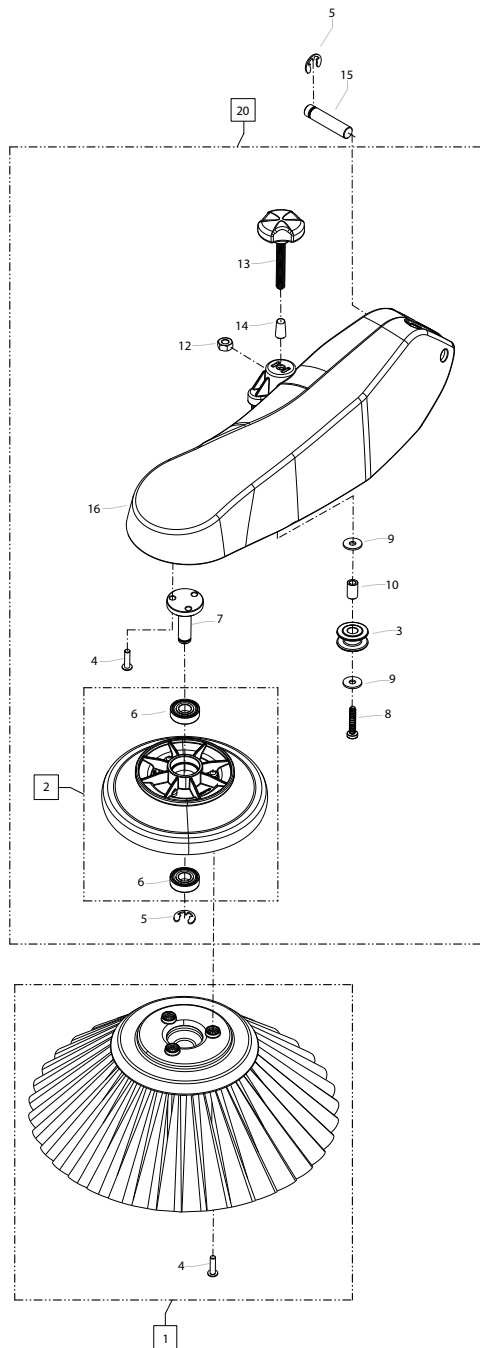

Position No	Bezeichnung Description	Stck. Qty.	Bestell-Nr. Item no.
1	Seitenbesen	1	505018
2	Antriebsrad Seitenbesen	1	505019
3	Führungsrolle	1	505017
4	Kunststoffschraube 5,0 x 16	6	505075
5	Sicherungsscheibe 10 DIN 6799	2	50133
6	Lager 6001 ZZ	2	50156
7	Lagerbolzen Seitenbesen	1	505055
8	Kunststoffschraube 6,0 x 30	1	43423
9	Unterlegscheibe 6,4 DIN 9021	2	50174
10	Buchse Führungsrolle	1	505059
12	Mutter M8 DIN 934-8	1	14127
13	Stellschraube M8	1	505054
14	Kappe Stellschraube M8	1	505065
15	Gelenkbolzen Seitenarm	1	505050
16	Abdeckung Seitenbesen links	1	505062
20	Seitenbesenarm links kpl. ohne Seitenbesen	1	505090

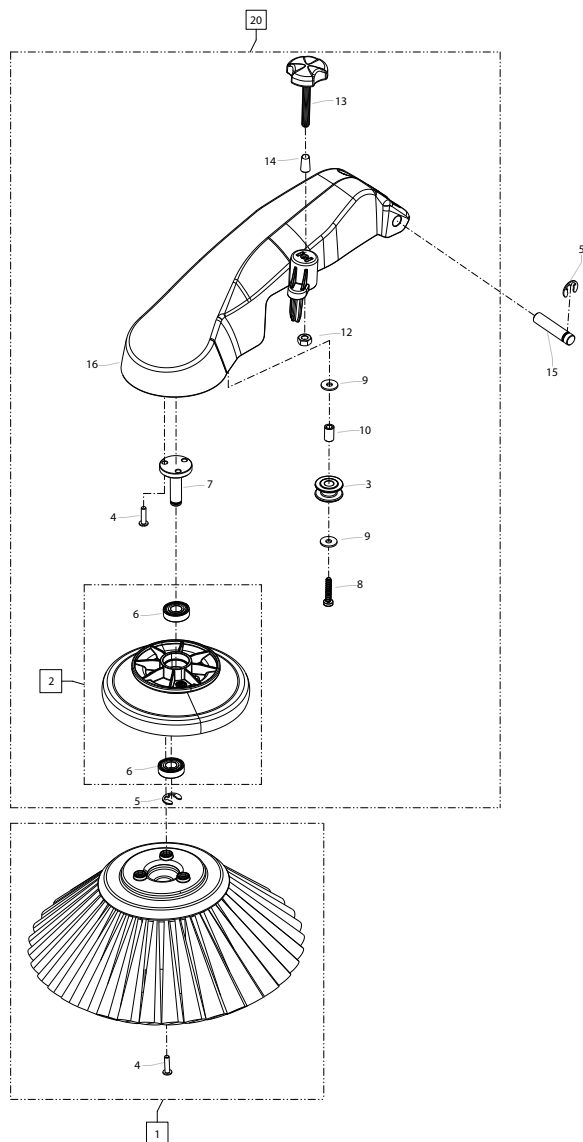

Position No	Bezeichnung Description	Stck. Qty.	Bestell-Nr. Item no.
1	Seitenbesen	1	505018
2	Gelenkschale	1	505019
3	Führungsrolle	1	505017
4	Kunststoffschraube 5,0 x 16	6	505075
5	Sicherungsscheibe 10 DIN 6799	2	50133
6	Lager 6001 ZZ	2	50156
7	Lagerbolzen Seitenbesen	1	505055
8	Kunststoffschraube 6,0 x 30	1	43423
9	Unterlegscheibe 6,4 DIN 9021	2	50174
10	Buchse Führungsrolle	1	505059
12	Mutter M8 DIN 934-8	1	14127
13	Stellschraube M8	1	505054
14	Kappe Stellschraube M8	1	505065
15	Gelenkbolzen Seitenarm	1	505050
16	Abdeckung Seitenbesen rechts	1	505023
20	Seitenbesenarm rechts kpl. ohne Seitenbesen	1	505091

Josef Kränzle GmbH & Co. KG

Rudolf-Diesel-Straße 20
89257 Illertissen (Germany)

sales@kraenzle.com

© Kranzle 14.01.2021 / Ord. no.: 308260 / Zmiany techniczne iomyki zastrzezone.

■ **Made**
■ **in**
■ **Germany**